

CAL230 GQRM 10

EN 12050-2

CAL230 GQRM 10 32 PA

POSTES DE RELEVAGE POUR EAUX CLAIRES OU LÉGÈREMENT CHARGÉES



Sortie d'**H**abitation



Sortie de **M**icro-**S**tation



Sortie de **F**osse



Eaux **P**luviales



Sortie de **F**iltre



Eaux de **D**rainage

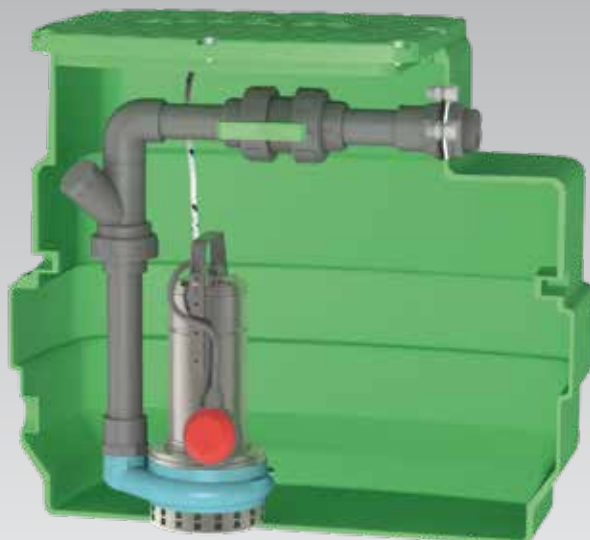

CAL230 GQRM 10-12

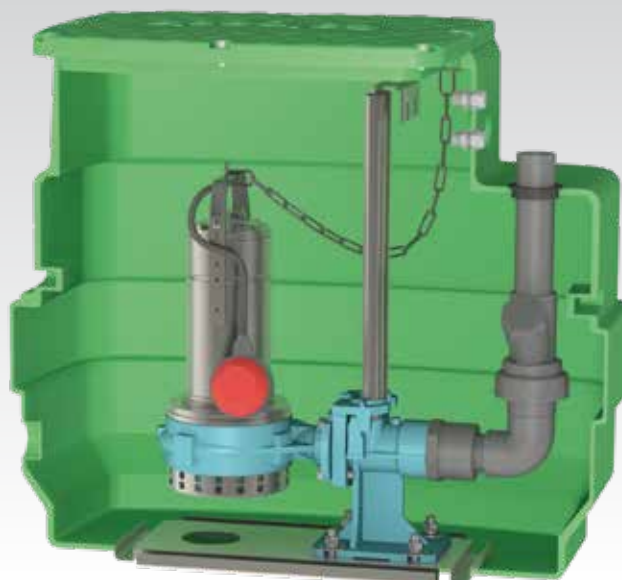

CAL230 GQRM 10 32-12 PA

CAL230 GQRM 10

Eaux claires ou légèrement chargées

Livrés montés prêts à poser. **Conformes aux prescriptions de la norme européenne 12050-2.**

Volume de bâchée du poste \approx 50 litres
(Avec réglage usine du flotteur)

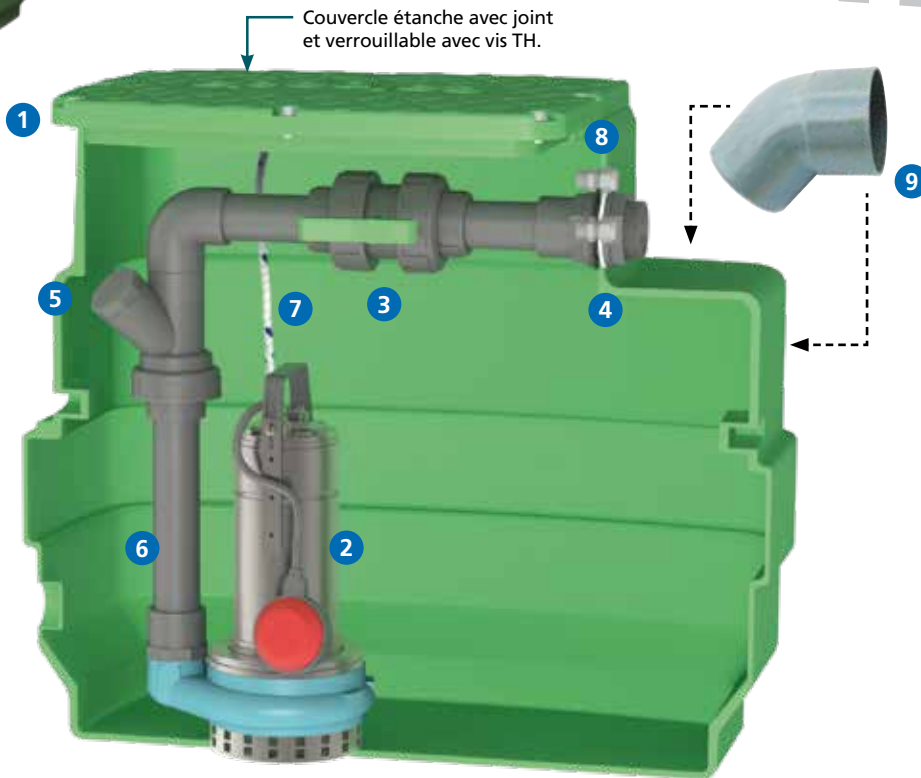

CAL230 GQRM 10-12

Composition

- 1 cuve enterrable en polyéthylène très résistant.
Hauteur 710 mm. Volume 230 litres.
 - pose enterrée uniquement
 - température maxi d'utilisation : + 35°C
 - ⚠ Ne pas poser en zone inondable
(cuves spéciales pour nappe phréatique sur demande).
- 2 1 pompe de relevage spéciale eaux claires ou légèrement chargées (roue ouverte - passage 10 mm) livrée avec 20 m de câble + 1 flotteur réglable pour marche/arrêt.
- 3 1 vanne d'arrêt avec raccord union pour la maintenance en PVC Ø 50.
- 4 1 passage de paroi en PVC Ø 50 x 2" pour le raccordement du refoulement.
- 5 1 clapet à boule spécial eaux usées en PVC Ø 50.
- 6 1 tuyauterie rigide (intérieure) en PVC Ø 50.
- 7 1 corde de sécurité Ø 6.
- 8 2 presse-étoupes pour le passage des câbles :
 - 1 pour l'alimentation électrique de la pompe et
 - 1 pour le câble du flotteur-alarme trop-plein (option).

Livrés séparés non montés :

- 9 1 coude à 45° mâle/femelle pour PVC Ø 100.
- 10 2 joints à lèvres en Ø 100 : 1 pour monter le tuyau d'arrivée
1 pour la ventilation.
Perçage à réaliser en Ø 108 (scie cloche non fournie).
- 11 1 joint à lèvres et 1 raccord pour effectuer une ventilation en Ø 50. Perçage à réaliser en Ø 60 (scie cloche non fournie).
- 12 1 fiche mâle démontable en 230V.

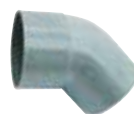

9



10



11



12

CAL230 GQRM 10

Eaux claires ou légèrement chargées

Encombres

Postes livrés avec la pompe : GQRM 10-12 - 20M (0.55 Kw - 3.6A) ou GQRM 10-18 - 20M (1.10 Kw - 8A) avec 20 m de câble.

Cuve seule	Poids de la cuve seule kg	Volume en litres	Poste livré avec la pompe GQRM 10-12 ou GQRM 10-18	Poids du poste équipé kg	Dimensions en mm		
					H	FEA* maxi	H1
CS 230	15.4	230	CAL230 GQRM 10-12	35	710	- 350	200
			CAL230 GQRM 10-18	38			

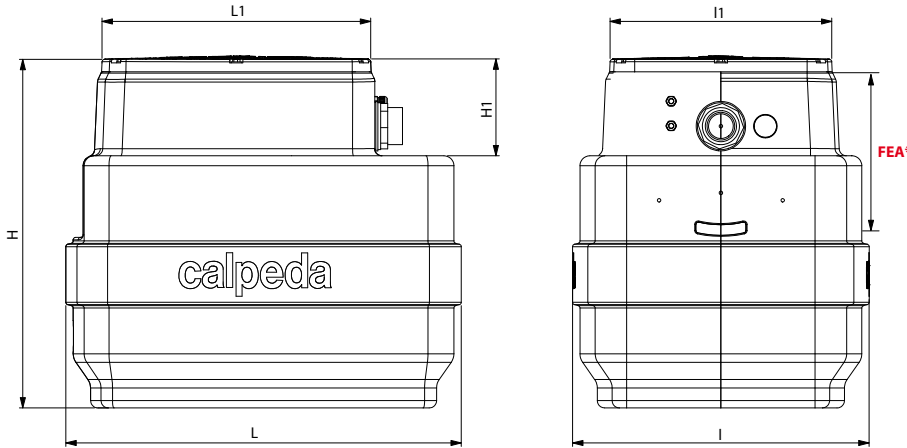

H = 710 mm
L = 800 mm
l = 600 mm
L1 = 545 mm
l1 = 445 mm
H1 = 200 mm
FEA* = - 350 mm

*FEA : Fil d'Eau d'Arrivée
(A percer sur site)

Pompes GQRM 10 (sortie verticale)



Pompes de drainage à roue multi-canaux ouverte. Pour eau claire ou légèrement chargée.

Corps de pompe et turbine en fonte - Moteur et arbre en inox 304.

Double garniture mécanique en céramique d'alumine/carbone dur/NBR, dans chambre à huile.

Moteur à sec 2900 trs/min (service continu) - Bobinage à triple imprégnation résistant à l'humidité.

Isolation classe F - Protection IP X8.

Protection thermique et condensateur incorporés.

Température du liquide jusqu'à + 35°C.

Profondeur d'immersion : Mini : 205 mm / Maxi : 5 mètres.

Livrée avec câble d'alimentation HO7RNF - 3G1 mm² longueur 20 mètres. Sans fiche mâle + flotteur réglable.

Référence Pompes seules	MOTEUR				Ref. F	Pass. en mm	m ³ /h l/min	0	3	6	9	12	15	18	21	24	27	30
	Tension	kW	A	µf				0	50	100	150	200	250	300	350	400	450	500
GQRM 10-12 - 20M	230	0.55	3.6	16	1"1/2 V	10	H m	12	11.6	11	10.2	9	7.5	5.5	3.2	-	-	-
GQRM 10-18 - 20M		1.10	8	30				18	17.5	17	16.2	15	13.7	11.8	9	7	4.3	1.5

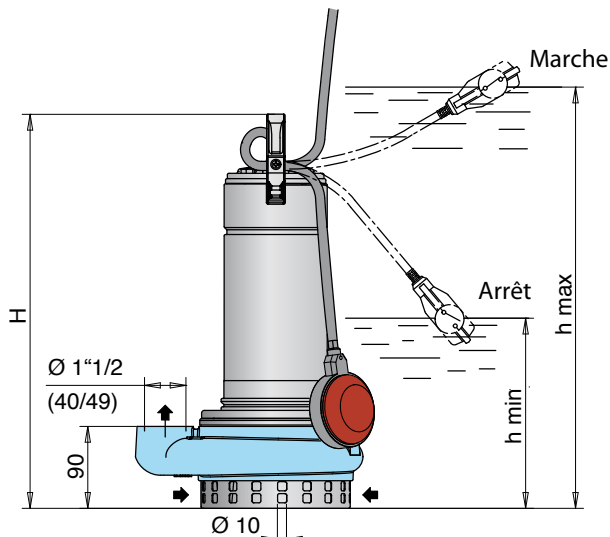

Référence Pompes seules	Dimensions mm			Poids kg
	H	h max	h min	
GQRM 10-12 - 20M	405	315	175	15.5
GQRM 10-18 - 20M	450	360	220	19

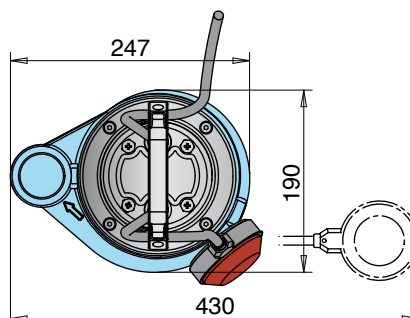

CAL230 GQRM 10 32 PA

Eaux claires ou légèrement chargées

Livrés montés prêts à poser. **Conformes aux prescriptions de la norme européenne 12050-2.**

Volume de bûchée du poste \approx 50 litres
(Avec réglage usine du flotteur)

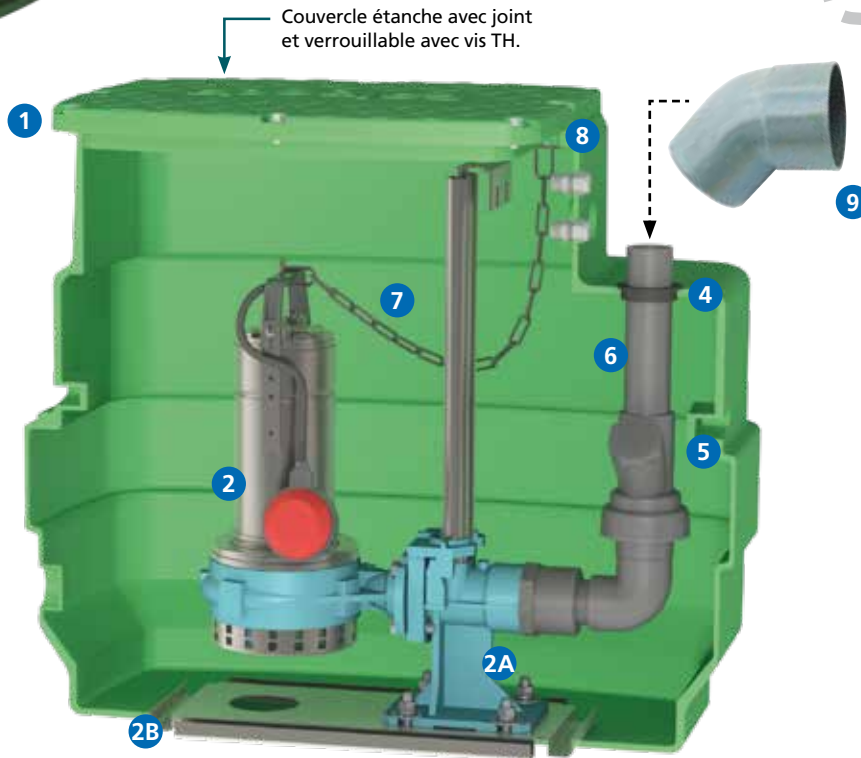

CAL230 GQRM 10 32-12 PA

LES + PRODUIT

COUVERCLE ÉTANCHE
AVEC FERMETURE 8 POINTS À VIS TH
LIVRÉE AVEC 20 M DE CÂBLE
POMPE MONTÉE SUR PIED D'ASSISE
POSTE NON PERCÉ EN FOND DE CUVE

Composition

- 1 cuve enterrable en polyéthylène très résistant.
Hauteur 710 mm. Volume 230 litres.
 - pose enterrée uniquement
 - température maxi d'utilisation : + 35°C
 - ⚠ Ne pas poser en zone inondable
(cuves spéciales pour nappe phréatique sur demande).
- 2 1 pompe de relevage spéciale eaux claires ou légèrement chargées (roue ouverte - passage 10 mm) livrée avec 20 m de câble + 1 flotteur réglable pour marche/arrêt.
- 2A 1 pied d'assise droit en fonte équipé d'un coude PVC + barres de guidage en inox 304.
- 2B 1 support inox en fond de poste qui évite le perçage de la cuve.
- 4 1 joint à lèvres pour le passage de paroi du refoulement de la pompe Ø 50.
- 5 1 clapet à boule spécial eaux usées en PVC Ø 50.
- 6 1 tuyauterie rigide (intérieure) en PVC Ø 50.
- 7 1 chaîne de sécurité en inox 316.
- 8 2 presse-étoupes pour le passage des câbles :
 - 1 pour l'alimentation électrique de la pompe et
 - 1 pour le câble du flotteur-alarme trop-plein (option).

Livrés séparés non montés :

- 3 1 vanne d'arrêt avec raccord union pour la maintenance en PVC Ø 50.
- 3A 1 coude de sortie en PVC Ø 50.
- 9 1 coude à 45° mâle/femelle pour PVC Ø 100.
- 10 2 joints à lèvres en Ø 100 : 1 pour monter le tuyau d'arrivée 1 pour la ventilation.
Perçage à réaliser en Ø 108 (scie cloche non fournie).
- 11 1 joint à lèvres et 1 raccord pour effectuer une ventilation en Ø 50. Perçage à réaliser en Ø 60 (scie cloche non fournie).
- 12 1 fiche mâle démontable en 230V.



CAL230 GQRM 10 32 PA

Eaux claires ou légèrement chargées

Encombres

Postes livrés avec la pompe : GQRM 10 32-12 - 20M (0,55 Kw - 3,6A) ou GQRM 10 32-18 - 20M (1,10 Kw - 8A) avec 20 m de câble.

Cuve seule	Poids de la cuve seule kg	Volume en litres	Poste livré avec la pompe GQRM 10 32-12 ou GQRM 10 32-18	Poids du poste équipé kg	Dimensions en mm		
					H	FEA* maxi	H1
CS 230	15.4	230	CAL230 GQRM 10 32-12 PA	46	710	- 200	200
			CAL230 GQRM 10 32-18 PA	50			

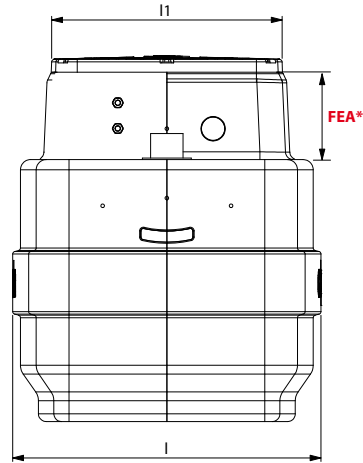
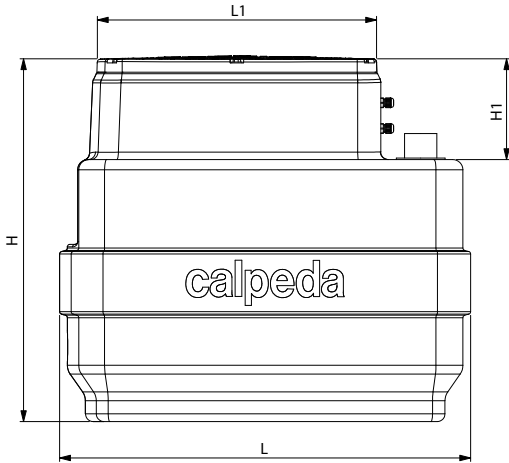

H = 710 mm
L = 800 mm
l = 600 mm
L1 = 545 mm
l1 = 445 mm
H1 = 200 mm
FEA* = - 200 mm

*FEA : Fil d'Eau d'Arrivée
(A percer sur site)

Pompes GQRM 10 32 (sortie horizontale à bride)



Pompes de drainage à roue multi-canaux ouverte. Pour eau claire ou légèrement chargée.

Corps de pompe et turbine en fonte - Moteur et arbre en inox 304.

Double garniture mécanique en céramique d'alumine/carbone dur/NBR, dans chambre à huile.

Moteur à sec 2900 trs/min (service continu) - Bobinage à triple imprégnation résistant à l'humidité.

Isolation classe F - Protection IP X8.

Protection thermique et condensateur incorporés.

Température du liquide jusqu'à + 35°C.

Profondeur d'immersion : Mini : 205 mm / Maxi : 5 mètres.

Livrée avec câble d'alimentation HO7RNF - 3G1 mm² longueur 20 mètres. Sans fiche mâle + flotteur réglable.

Référence Pompes seules	MOTEUR				Ref. F	Pass. en mm	m ³ /h l/min	0	3	6	9	12	15	18	21	24	27	30
	Tension	kW	A	µf				0	50	100	150	200	250	300	350	400	450	500
GQRM 10 32-12 - 20M	230	0.55	3.6	16	DN32 1" 1/2 H	10	H m	12	11.6	11	10.2	9	7.5	5.5	3.2	-	-	-
GQRM 10 32-18 - 20M		1.10	8	30				18	17.5	17	16.2	15	13.7	11.8	9	7	4.3	1.5

Installation avec pied d'assise

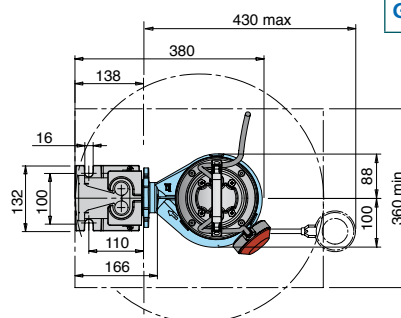
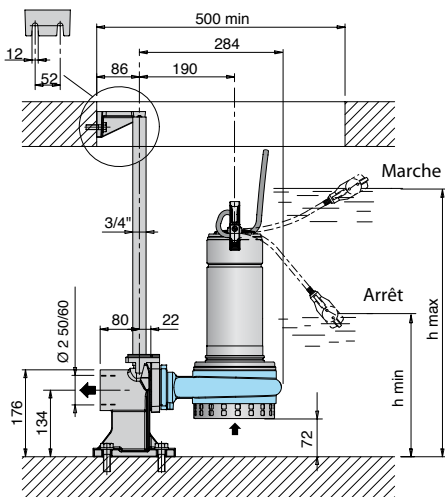

Référence Pompes seules	Dimensions mm		Poids kg
	h max	h min	
GQRM 10 32-12 - 20M	432	292	16.2
GQRM 10 32-18 - 20M	477	337	19.7

CAL230 GQRM 10

CAL230 GQRM 10 32 PA

Eaux claires ou légèrement chargées

Options (sur demande)



ALARME : AL9V 20

1 coffret alarme trop plein 9 volts CATP 9V
+ 1 flotteur à bille avec 20 m de câble FBS 20
+ 1 contre-poids CP2.



RÉHAUSSE SEULE : RC 300

Réhausse hauteur 300 mm
(Montage maxi : 2 réhaussees)



KIT DE SORTIE DE POSTE SOUPLE : KSS50

1 raccord PVC et 1 tuyauterie souple (lg 600 mm)
+ 2 raccords à compression.
Adaptable sur une canalisation PVC ou PEHD Ø 50.



DISJONCTEUR-MOTEUR : ZMS

Assure la protection
du moteur électrique
ZMS 254 pour GQR ... 12
ZMS 6310 pour GQR ... 18.

Exemple d'installation

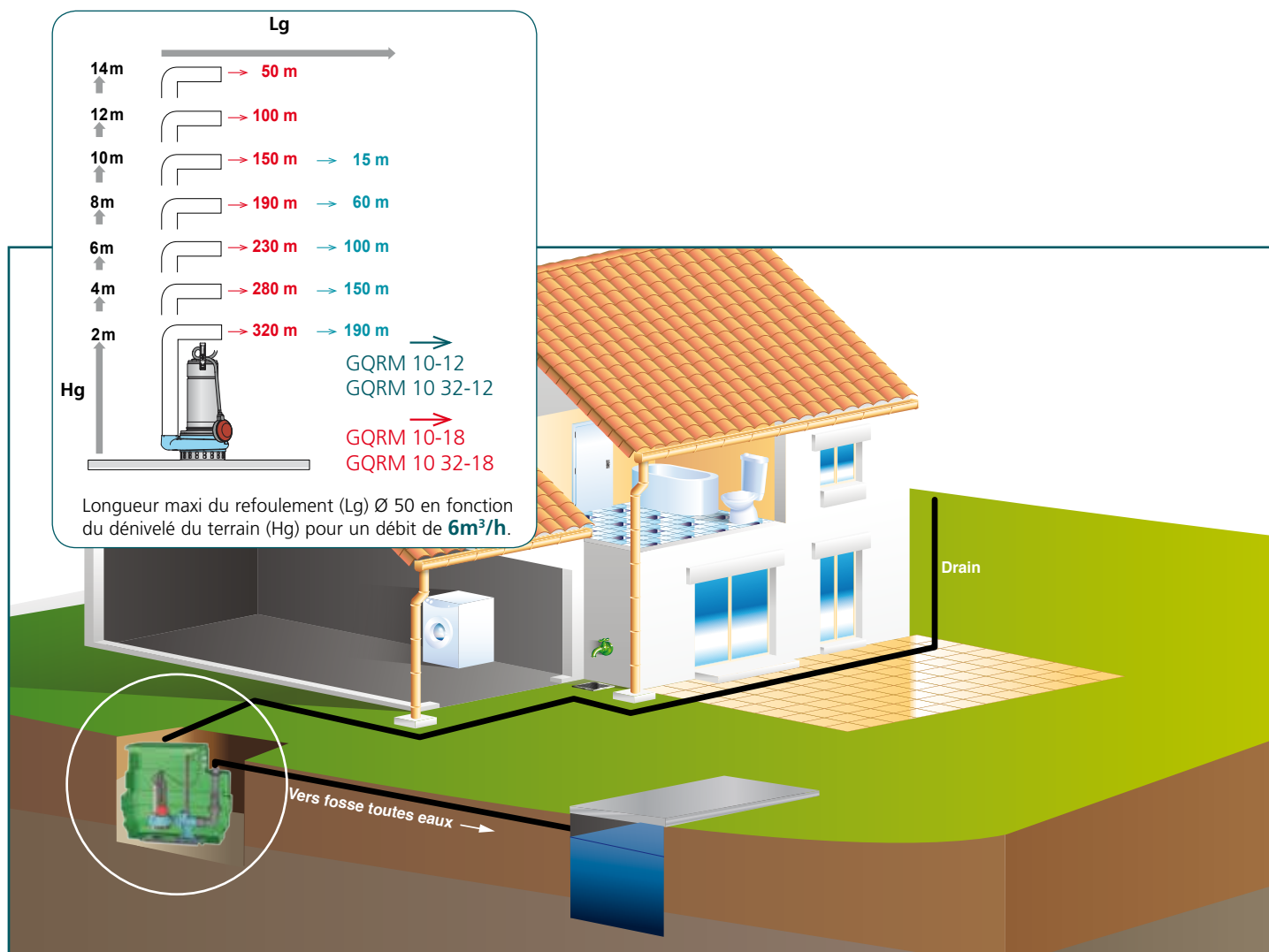

CAL230 GQRM 10 - GQRM 10 32 PA - CALPEDA (Doc). Document non contractuel et non définitif, soumis à modifications. Calpeda France se donne le droit à toute rectification concernant la présente documentation.



Calpeda Pompes

19, rue de la communauté - ZA La Forêt - 44140 LE BIGNON

Tél. 02 40 03 13 30 - Fax 02 40 03 16 70 - email : info@calpeda.fr - www.calpeda.fr

SAS au capital de 1 030 000 € - RCS Nantes B 322 698 093 - Siret 322 698 093 00059 - Code NAF 4669B - N° TVA intra communautaire : FR50322698 093



water passion